

Термоаналитическое оборудование

Серия 60





Дифференциальный сканирующий калориметр **DSC**

Серия DSC-60 Plus

DSC-60 Plus для различных условий проведения ДСК

Дифференциальный сканирующий калориметр DSC-60 Plus незаменим для исследования материалов при проведении научно-исследовательских работ и для контроля качества в таких областях, как производство полимеров, фармацевтических препаратов, электронных компонентов, продуктов питания и т. д. DSC-60 Plus высокочувствительный и удобный в эксплуатации анализатор, необходимый для разработки высокофункциональных новых материалов.

Высокая чувствительность во всём диапазоне измеряемых температур

Новый детектор и уникальная конструкция печи обеспечивают стабильность базовой линии во всём диапазоне измеряемых температур (-140...+600 °C). Определение калориметрических изменений осуществляется с высокой чувствительностью и точностью в широком интервале температур, необходимым для исследования различных материалов. Динамический диапазон измерений составляет ± 150 мВт. Это позволяет достаточно просто проводить оценку даже тех химических реакций, которые характеризуются значительными калориметрическими изменениями.

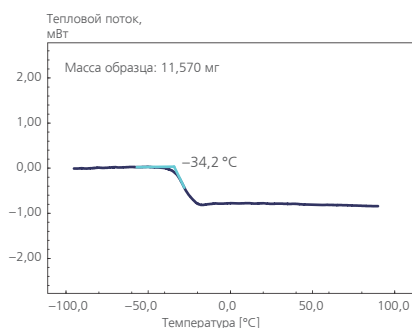

Процесс стеклования бутадиен-нитрильного каучука

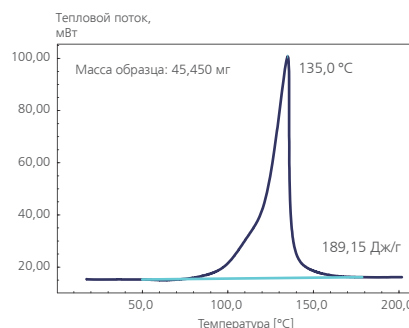

Процесс отверждения смол

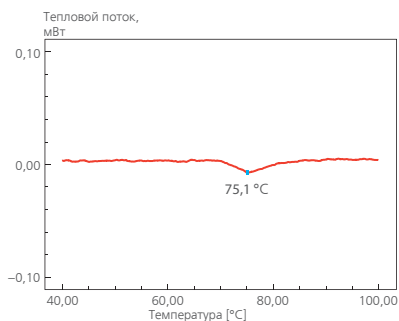

Процесс денатурации белков (низкая концентрация)

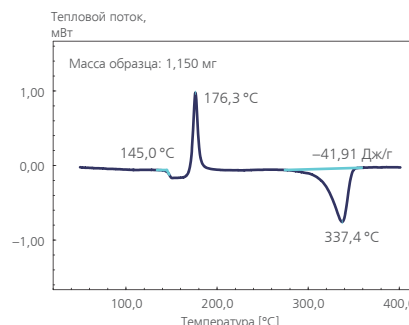

Измерение технического пластика (полиэфиркетон)

Конструкция печи DSC-60 Plus

Новый детектор и новая уникальная конструкция печи позволяют достичь уровня шума менее 0,5 мкВт, обеспечивая стабильность базовой линии. Стабильная базовая линия и хорошее соотношение сигнал/шум позволяют заметить минимальное калориметрическое изменение при анализе следовых количеств образца.

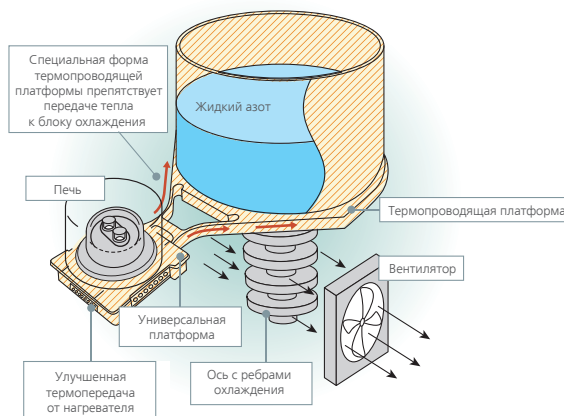

Автоматический дифференциальный сканирующий калориметр DSC-60A Plus со встроенным автосамплером

Система охлаждения жидким азотом входит в стандартную комплектацию. Жидкий азот заливают в систему охлаждения через специальное отверстие. Это удобно, так как не требует установки специальных аксессуаров. При этом эффективность охлаждения составляет 10 °С/мин при -100 °С.

Кассета для образцов



Технические характеристики

	DSC-60 Plus	DSC-60A Plus
Принцип измерения	Тепловой поток	
Температурный диапазон	-140...+600 °С (при использовании камеры с охлаждением жидким азотом)	
Диапазон теплового потока	±150 мВт	
Уровень шума	Менее 0,5 мкВт (RMS, при 150 °С)	
Атмосфера измерит. ячейки	Воздух или инертный газ, сухой воздух	
Автосамплер	—	Сменная кассета на 24 образца
Габариты	(Ш) 320 x (Д) 500 x (В) 290 мм	
Масса	28 кг	31 кг
Требования по электропитанию	АС 100 В, 120 В, 230 В; макс. 800 В·А; 50/60 Гц	

Подробная брошюра C160-E013

Температурно-модулированное ДСК (TM-DSC)

Измерение температурно-модулированной ДСК и наложение полученных результатов на результаты стандартных измерений позволяет проводить оценку процессов, которые характеризуются перекрыванием термических эффектов (стеклование, энтальпия реакции и другие процессы). Также возможно измерение удельной теплоемкости с высокой точностью.

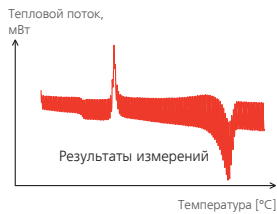

Разделение

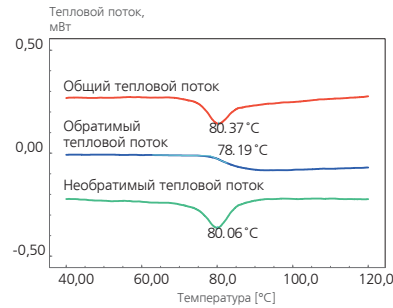
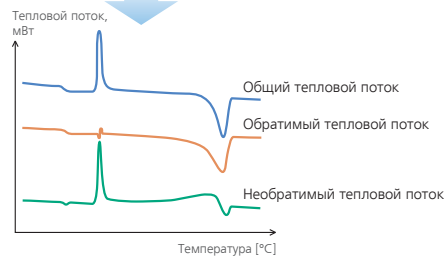

Разделение теплового потока для ударпрочного полистирола

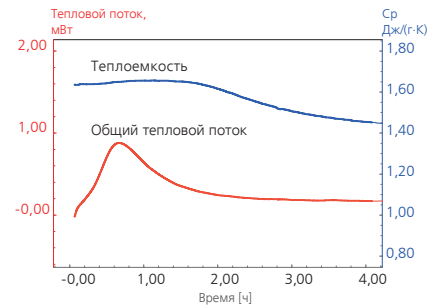

Квази-изотермические измерения эпоксиэфины

Опции

Система охлаждения жидким азотом TAC-60L

Последовательные измерения с использованием жидкого азота при температуре от -130 до +500 °С. Эффективность охлаждения -10 °С/мин (при -80 °С). Давление в резервуаре поддерживается в соответствии с оставшимся количеством жидкого азота, чтобы обеспечить постоянный расход. Пульсация снижена и базовая линия остается стабильной даже при проведении измерений при температуре ниже комнатной.

*Необходим контроллер FC-60A



Электрическая система охлаждения TAC-60i

Последовательные измерения при температуре от -50 до 500 °С при подключении коммерчески доступного погружного охладителя. Поскольку такая система охлаждения не требует жидкого азота, работать с ней легко и безопасно. С помощью этой системы охлаждения в случае DSC-60A Plus проводятся измерения в автоматическом режиме при низких температурах.

* Не включает промежуточный охладитель

* Необходим контроллер FC-60A





Синхронный термический анализ DTG

Серия DTG-60

СТА — это простота эксплуатации, повышенная чувствительность и аналитическая точность обычных автономных систем

Анализатор DTG-60/60H реализует метод СТА — совмещение термогравиметрии и дифференциального термического анализа (TG/DTA), что расширяет область применения прибора и повышает производительность анализа. Контроль атмосферы осуществляется в автоматическом режиме.

Чувствительность и точность весов такие же, как и при использовании отдельных приборов

В модели DTG-60 используется уникальный механизм весов (механизм Роберваля), который предотвращает изменение чувствительности из-за теплового расширения и обеспечивает высокую точность термогравиметрических измерений.

Кроме того, точка опоры весов изготовлена из тонких металлических полосок, образующих X-форму и характеризующихся минимальным тепловым коэффициентом. Точка опоры (X-образная опора) имеет малый вес и чрезвычайно низкое трение и сопротивление. Такая конфигурация обеспечивает высокую чувствительность весов и устойчивость к вибрации.

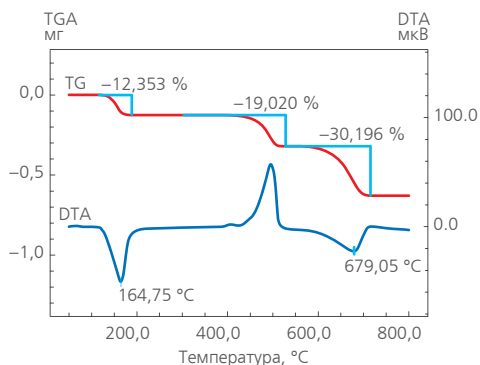
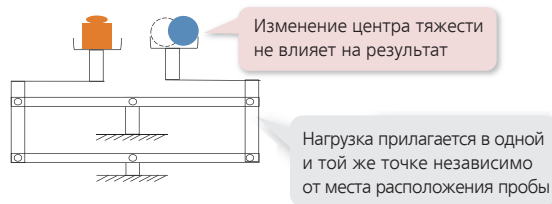

Измерение Ca_2O_4

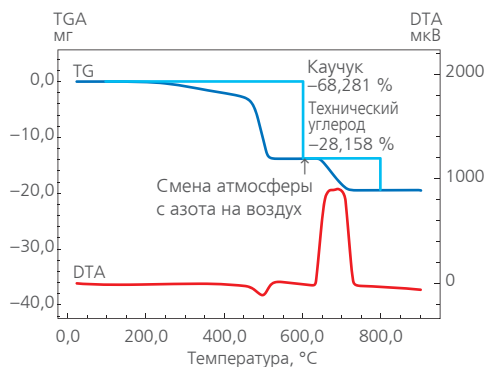

Измерение технического углерода (сажи) в БСК

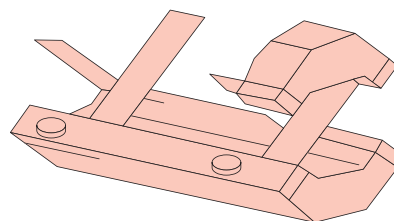

X-образная опора

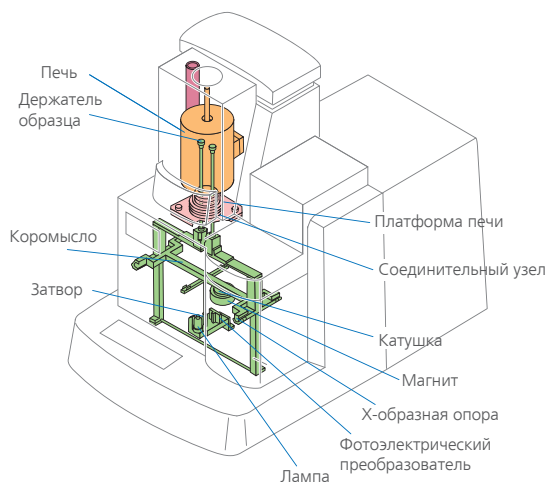

Высокая производительность

Встроенный воздушный вентилятор в сочетании с малой массой печи обеспечивают эффективное охлаждение. После завершения измерения, охлаждение начинается автоматически и прекращается, когда печь достигла заданной температуры. После этого может быть запущен следующий анализ. Цикличность измерений и процедура охлаждения полностью контролируются программным обеспечением.

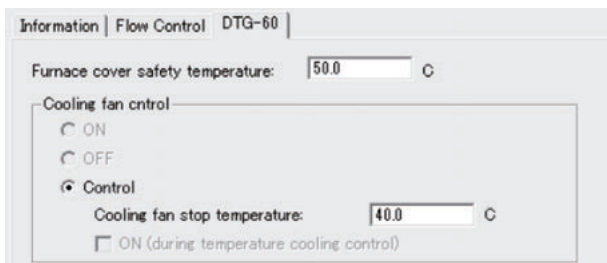

Настройка параметров вентилятора охлаждения (окно свойств детектора)

Контроль газовых потоков для решения различных задач

Зачастую для качественного и количественного анализа, изучения механизмов реакций и оценки термостойкости материалов, измерения проводят в специальной газовой атмосфере, созданной в реакционном пространстве. Контроллер газового потока FC-60A имеет два канала, что позволяет не только продувать весы инертным газом, но и создавать специальную атмосферу. Программное обеспечение полностью управляет процессом измерения.

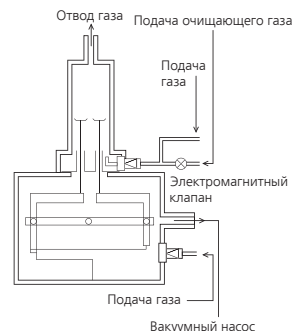

DTG-60A/60AH оснащён компактным встроенным автосамплером

Сменная кассета на 24 образца. Вес пустой ячейки и образца можно измерить автоматически.



Высокочувствительный ДТА-детектор



Технические характеристики

	DTG-60	DTG-60H	DTG-60A	DTG-60AH
Принцип измерения	Весы параллельного действия с верхней загрузкой			
Температурный диапазон	от комнатной до 1100 °C	от комнатной до 1500 °C	от комнатной до 1100 °C	от комнатной до 1500 °C
Диапазон измерений, ТГ	±500 мг			
Диапазон измерений, ДТА	±1000 мкВ			
Разрешение сигнала при ТГА	0,1 мкг			
Масса образца	Максимальная масса образца с тиглем 1 г			
Атмосфера изм. ячейки	Воздух и инертный газ			
Автосамплер	—		Сменная кассета на 24 образца	
Стандартный образец	—		Фиксированное положение	
Измерение/печать данных	—		Автоматический анализ и распечатка отчета	
Габариты	(Ш) 367 × (Д) 650 × (В) 453 мм			
Масса	35 кг		40 кг	
Требования по электропитанию	АС 100 В, 120 В, 230 В, 1300 В·А, 50/60 Гц	АС 100 В, 120 В, 230 В, 1500 В·А, 50/60 Гц	АС 100 В, 120 В, 230 В, 1300 В·А, 50/60 Гц	АС 100 В, 120 В, 230 В, 1500 В·А, 50/60 Гц

Термомеханический анализатор TMA

Серия TMA-60

Простые операции обеспечивают высокую точность измерений. Ещё больше функций.

Термомеханический анализатор TMA-60/60H позволяет работать с разнообразными материалами и проводить разные типы измерений* (расширение, удлинение или пенетрация) для тщательной оценки механических характеристик образцов. Наличие в TMA-60/60H функции автоматического измерения длины и функций безопасности обеспечивает простоту и удобство в эксплуатации, высокую производительность.

* Модель TMA-60 метод измерения линейного расширения

* Модель TMA-60H метод измерения дифференциального расширения



Простота в эксплуатации

Благодаря байонетному соединению в конструкции держателя образца и встроенному датчику температуры, очень легко осуществлять не только переключение между режимами измерения, но и ремонт, если это необходимо.

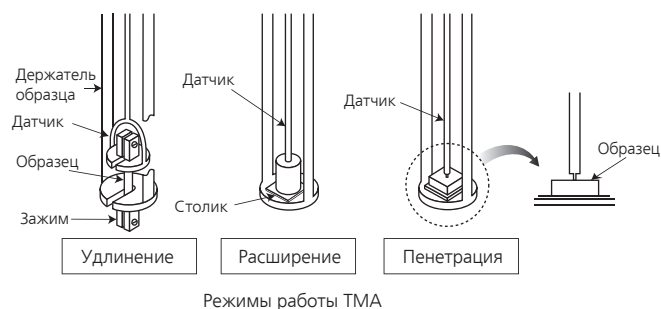

Функция безопасности датчика

В TMA-60 встроен механизм безопасности для предотвращения прилипания образца к датчику для оценки пенетрации, например, при нагревании стекла. Если смещение превышает заданный диапазон, например, из-за плавления образца, измерение немедленно прекращается и нагрузка снимается с образца.

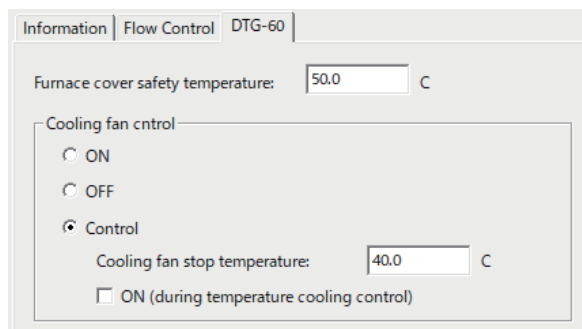

Удобная установка параметров анализа

Высокая точность и широкий динамический диапазон

Точность измерения значительно увеличена за счет специализированного высокоточного цифрового датчика перемещения. В то же время возможен широкий диапазон измерения ± 5 мм (вдвое больше, чем у предыдущей модели), что обеспечивает точное определение как малых, так и больших деформаций образца.

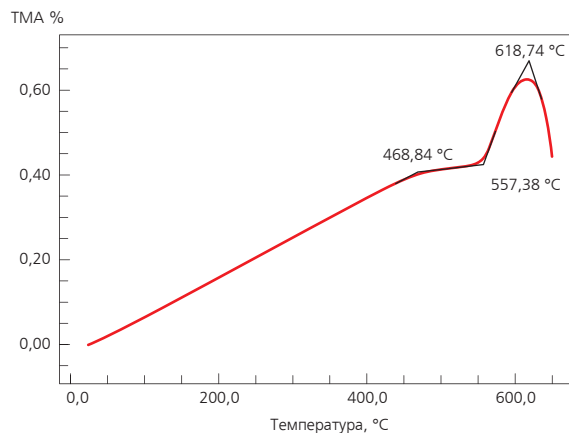

Точное автоматическое измерение длины

Высокоточный цифровой датчик перемещения можно использовать для измерения длины образца. По сравнению с другими методами, в которых расчёт производится на основе расстояния перемещения двигателя, возможно более точное измерение длины.

Разнообразие программ нагружения образца

Образец можно подвергать воздействию статических нагрузок, динамических нагрузок с постоянной скоростью нагрузки или постоянной скоростью удлинения, а также использовать циклические программы нагружения. Таким образом, возможно измерение кривых напряжение-деформация или термического (температурного) напряжения в пленках или волокнах.

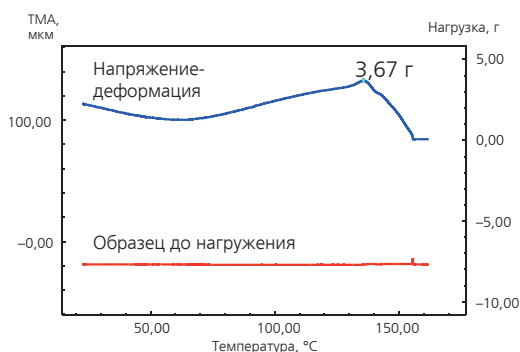

Измерение кривой напряжение-деформация в пленке

Опции

Низкотемпературная печь LTB-60 для анализаторов TMA-60 (P/N 347-65002-93)

Используется с анализаторами TMA-60, обеспечивает измерения в диапазоне температур от -150 до 600 °C.

При работе ниже комнатной температуры используется жидкий азот.



Технические характеристики

	TMA-60	TMA-60H
Температурный диапазон	от комнатной до 1000 °C (во время испытаний на расширение); от -150 до 600 °C (при использовании камеры LTB-60)	от комнатной до 1500 °C
Диапазон измерений	± 5 мм, нагрузка ± 5 Н	
Нагрузка	0 ... ± 5 Н (500 гс)	
Максимальный размер образца	не более Ø 8 мм x 20 мм (для плёнок: (Ш) 5 x (В) 1 x (Д) 20 мм)	не более Ø 5 мм 5–20 мм
Датчик	Кварц	Алюминий
Режим работы	Расширение, удлинение или пенетрация	Испытания на дифференциальное расширение
Программа нагружения образца	Ступенчатая нагрузка с постоянной скоростью Ступенчатая деформация с постоянной скоростью Релаксация Циклические программы нагружения; 0,01–1 Гц	
Атмосфера измерительной ячейки	Воздух или инертный газ	
Габариты и масса	(Ш) 367 x (Д) 624 x (В) 880 мм, 45 кг	
Требования по электропитанию	АС 100 В, 120 В, 230 В 1000 В·А, 50/60 Гц	АС 100 В, 120 В, 230 В 1500 В·А, 50/60 Гц

TMA-60: теория и практика

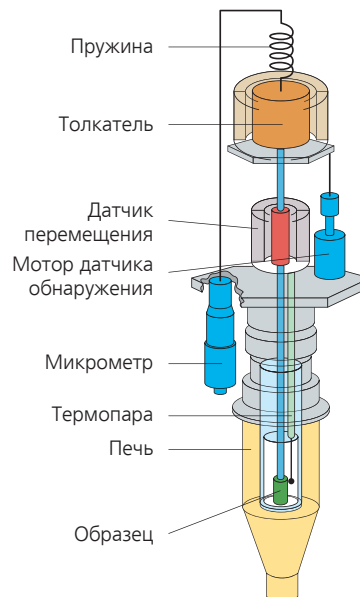

Термомеханический анализ предназначен для определения изменения линейных или объемных размеров образцов (расширение и/или сжатие) в зависимости от приложенной нагрузки или температуры. Информация об изменении геометрических размеров образцов в зависимости от времени или нагрузки полезна для понимания их механических свойств. Усовершенствованная конструкция TMA-60 обеспечивает широкий динамический диапазон измерений благодаря собранному воедино датчику обнаружения, датчику перемещения и толкателю.



Программное обеспечение LabSolutions TA

Интуитивно понятный интерфейс позволяет беспрепятственно выполнять последовательность операций от измерения до анализа и представлять полученные результаты в виде отчетов. Программное обеспечение для термоаналитического оборудования LabSolutions TA является частью семейства LabSolutions™, что гарантирует безопасность данных в лабораторной сети.

Простота в использовании

- Понятный интерфейс
- Выполнение операций при помощи мыши
- Рабочее состояние приборов можно оценить с одного взгляда

Иконки, расположенные в верхней части рабочего окна ПО, обеспечивают быстрый доступ к часто используемым функциям. Увеличение или уменьшение графика, а также прокрутку вверх/вниз или влево/вправо можно легко осуществить посредством мыши или курсора.

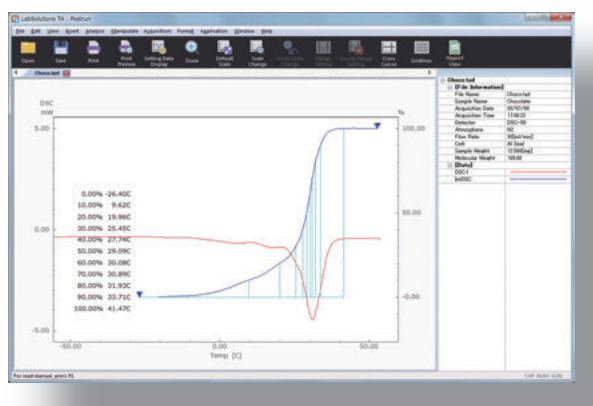

Улучшенная производительность

- Обработка и анализ данных в автоматическом режиме с возможностью создания шаблона
- Автоматическое составление отчетов по результатам измерений

При использовании шаблона обработка и анализ данных выполняются в автоматическом режиме. Шаблон можно создать до начала измерения в режиме обработки данных, последующий анализ и вывод полученных результатов в виде отчета будет происходить автоматически.

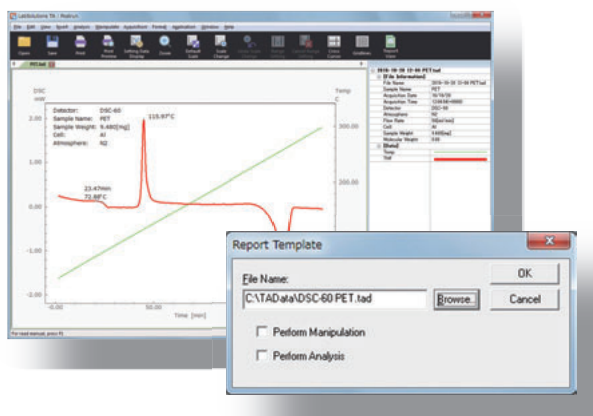

Безопасность данных

- Наличие контрольного журнала для обеспечения достоверности данных
- Расширенные функции безопасности и управления различными уровнями пользовательского доступа
- Соответствие требованиям ER/ES, соблюдение рекомендаций FDA 21 CFR Часть 11 и PIC/S GMP и других нормативных документов

Программное обеспечение LabSolutions TA

В зависимости от способа управления данными различают три варианта ПО LabSolutions TA.

ПО LabSolutions CS обеспечивает сетевое централизованное управление данными.

ПО LabSolutions TA

Программное обеспечение LabSolutions TA устанавливается на ПК, и управляет работой термоаналитического оборудования, подключённого к этому компьютеру. Файлы данных сохраняются и управляются в папке на ПК. Администрирование учетных записей пользователей не предусмотрено. Современное и работоспособное ПО LabSolutions TA унаследовало функциональность предыдущего ПО TA-60WS и рекомендуется для лабораторий, оборудованных несколькими автономными приборами и небольшим числом пользователей.

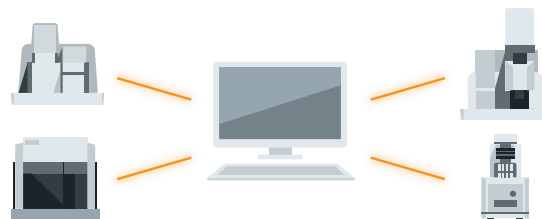

ПО LabSolutions DB TA

ПО LabSolutions DB TA сочетает функции управления данными анализа с возможностями ПО LabSolutions TA и обеспечивает безопасное управление данными с одного компьютера. LabSolutions DB TA совместимо с требованиями FDA 21 CFR Part 11 и PIC/S и является оптимальным пакетом для пользователей, которые хотят управлять всеми данными с одного компьютера.

Не требует подключения к сети и рекомендуется для лабораторий, которым необходимо соответствие требованиям ER/ES в автономном режиме.



ПО LabSolutions CS

Все аналитические данные содержатся в центральной базе данных компьютера-сервера. Благодаря этому LabSolutions CS обеспечивает доступ к данным с любого компьютера сети. Дополнительно, данное ПО позволяет пользователям осуществлять мониторинг состояния приборов и управлять их работой с персонального компьютера (пользовательский ПК), не подключенного непосредственно к приборам.

Рекомендуется для лабораторий, оборудованных множеством приборов, в т.ч. находящихся в разных помещениях или зданиях, при необходимости соответствия требованиям ER/ES.

Примечание: A license is required in order to read data on a PC other than the acquisition controller PC to which the thermal analyzer is connected.

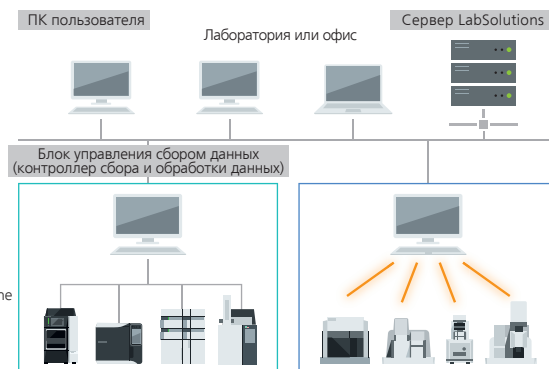

Сравнение способов управления данными

Программное обеспечение	LabSolutions TA	LabSolutions DB TA	LabSolutions CS
Управление данными	Файлы с результатами измерений сохраняются в папку на компьютере	Файлы с результатами измерений сохраняются и управляются через базу данных LabSolutions	
Просмотр данных	Файлы в папках на жестком диске ПК	Файлы в базе данных	
База данных LabSolutions	Недоступна	Доступна (база данных находится на локальном ПК)	Доступна (база данных находится на сервере)
Администрирование пользователей	Недоступно	Доступно	
Администрирование групп пользователей	Недоступно	Доступно	
Администрирование проектов	Недоступно	Доступно	
Работа в автономном или сетевом режиме	Автономный режим	Автономный режим	Сетевой режим [Просмотр данных с компьютера просмотра с помощью менеджера базы данных]
Резервное копирование данных	Пофайловое резервирование с использованием Проводника (Windows Explorer)	Выполняется для каждой базы данных	

Опциональное ПО

ПО LabSolutions TA опционально предлагает множество дополнительных программ, которые обеспечивают отличную работоспособность и функциональность, а также расширяют область применения термоаналитического оборудования.

Программа температурно-модулированной DSC

DSC

С помощью этой программы можно проводить измерения и оценку процессов, которые характеризуются перекрыванием термических эффектов. Также возможно измерение удельной теплоемкости, при этом число циклов измерения меньше, по сравнению со стандартными измерениями DSC.

Измерение температурно-модулированной DSC позволяет достичь высокого разрешения и высокой чувствительности анализа, что, в свою очередь, обеспечивает высокую точность измерений.

Измерение температуры стеклования ПЭТ

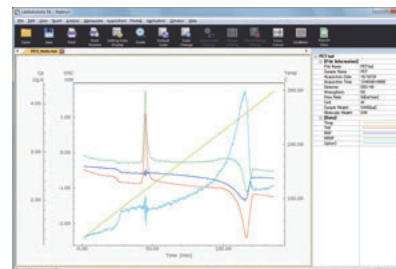

Программа анализа выборочных областей

DSC DTG TMA TGA DTA

Это программное обеспечение может выборочно рассчитывать зависимость скорости изменения теплоемкости при различных температурах и находить температуру, при которой скорость изменения теплоемкости может служить критерием чистоты вещества.

Процесс плавления шоколада

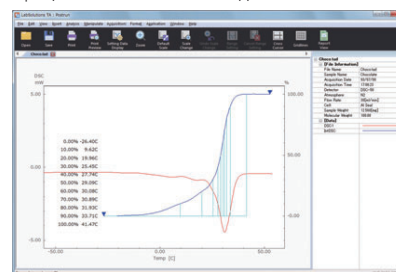

Программа определения чистоты

DSC DTG DTA

При определении чистоты с помощью DSC не требуется предварительная обработка образца. Даже в случае следовых количеств образца оценка чистоты с помощью ПО проводится путем быстрых манипуляций. Данный метод актуален для анализа фармацевтических препаратов, промышленных химикатов и реагентов.

Расчеты позволяют оценить чистоту даже для образцов, которые разлагаются в процессе плавления.

Определение чистоты бензойной кислоты

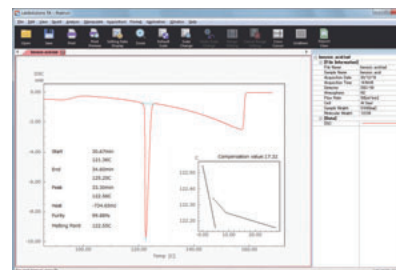

Программа динамического контроля температуры

DTG TMA

По сравнению с измерениями, в которых температура повышается с постоянной скоростью, динамический контроль температуры полезен для улучшения разрешения сигнала при многоступенчатых изменениях TG, а также при исследовании условий спекания керамических материалов с помощью TMA.

Исследование процесса дегидратации сульфата меди (Динамический контроль температуры / Повышение температуры с постоянной скоростью (5°C/мин, 10°C/мин, 20°C/мин))

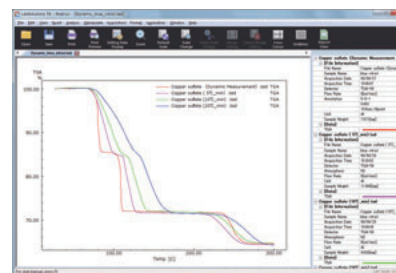

Программа анализа теплоемкости

DSC DTG DTA

Для измерения удельной теплоемкости образца с использованием DSC, вычисляется разность для трех измеренных результатов (бланк, стандарт и образец).

Вычисления осуществляются в автоматическом режиме. В дополнение к расчету значения удельной теплоемкости при конкретной температуре, программа может также рассчитать удельную теплоемкость одновременно при нескольких заданных температурах (до 15 значений температур).

Измерение удельной теплоемкости бутадиенстирольного каучука (SBR)

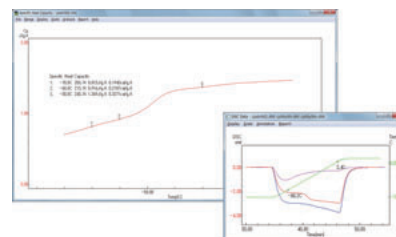

Программа анализа напряжения-деформации

TMA

Кривая зависимости напряжения (по оси ординат) от деформации (по оси абсцисс) для различных материалов может быть получена исходя из данных, измеренных с помощью TMA (время/температура, расширение и/или сжатие и нагрузка). Таким образом, можно изучать температурную зависимость модуля упругости (модуля Юнга) пленок и волокон.

Помимо этого, на одном графике можно отобразить до 12 кривых напряжение-деформация.

Температурная зависимость модуля Юнга магнитной ленты

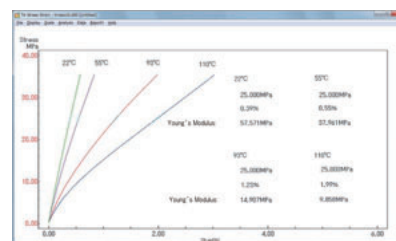

Программа анализа кинетики для ТГА

DTG TGA

Это программное обеспечение позволяет проанализировать данные реакции разложения образца, полученные термogravиметрическим методом, с использованием модели Озава-Флинн-Уолла.

На основании расчетов можно проводить оценку кинетики реакции, получать информацию об энергии активации, скорости реакции и другим параметрах. Применяется для оценки механизмов реакции, термостабильности материалов и оценки жизненного цикла материала.

Программное обеспечение позволяет работать с различными образцами, включая материалы с высокой молекулярной массой, электроизоляционные материалы, термостойкие полимеры, композитные материалы и фармацевтические препараты.

Исследование скорости реакции никотинамида

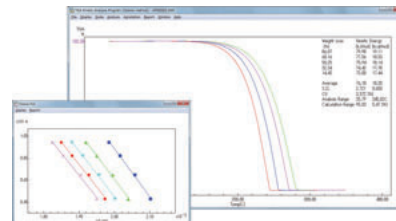

Программа анализа кинетики для ДСК

DSC DTG DTA

Это программное обеспечение применяется для анализа скоростей химических реакций (таких как отверждение эпоксидных смол), протекающих без изменения веса образца. Как и в случае ТГА, анализ проводится с использованием модели Озава-Флинн-Уолла. С помощью полученных данных и расчетов можно проводить оценку кинетики реакции, получать информацию об энергии активации, скорости реакции и другим параметрах. В качестве примера на рисунке представлен анализ скорости реакции отверждения для эпоксидной смолы.

На основе полученных данных можно смоделировать взаимосвязь между температурой отверждения, временем отверждения и степенью.

Исследование скорости реакции эпоксидной смолы

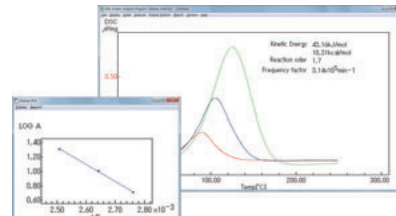

* Примечание: возможно проведение анализа с помощью DTA-сигнала, однако точность результата при этом не гарантируется.

Опции

Контроллер потока газов FC-60A

(P/N 346-67995-92 для 120 В; 346-67995-93 для 230 В)

Контроллер потока FC-60A предназначен для регулировки подачи газа для продувки и реакционного газа.

Технические характеристики

Первичное давление	0,6 МПа макс.
Расход газа	Продувка: 0~500 мл/мин (откалибровано по N ₂) Осушка: 0~500 мл/мин (откалибровано по N ₂)
Подающая линия	Продувка: 2 входа, 1 выход Осушка: 1 вход, 1 выход
Габариты и масса	(Ш) 180 × (Д) 200 × (В) 90 мм, ~ 3 кг
Требования по электропитанию	90~130В АС или 210~230 В АС, 100 В·А



Пресс для образцов/кримпер SSCP-1

(P/N 222-13130-91)

В сочетании со специальными вкладками (заказываются отдельно) используется для опрессовки тиглей.

Специальные вкладки

Тигли	P/N	Описание
*1 201-52943 Al тигли с крышкам	222-13053-91	Вкладки для опрессовки
*2 346-66963-91 Al тигли с крышкам	222-12821-91	Вкладки для опрессовки (для автосамплера)
*3 201-53090 222-13175-93 Al герметичные тигли	222-12826-91	Герметичные вкладки
*4 222-13175-94 Ag герметичные тигли	222-12826-92	Ag герметичные вкладки
*5 346-68518-91 Al герметичные тигли (для DSC)	222-12809-91	Герметичные вкладки (для DSC автосамплера)
*6 346-68796-91 Al герметичные тигли (для DTG)	222-12804-91	Герметичные вкладки (для DTG автосамплера)
*7 222-13073-91 Al тигли, устойчивые к давлению	222-12915-91	Вкладки для опрессовки Al тиглей, устойчивых к давлению

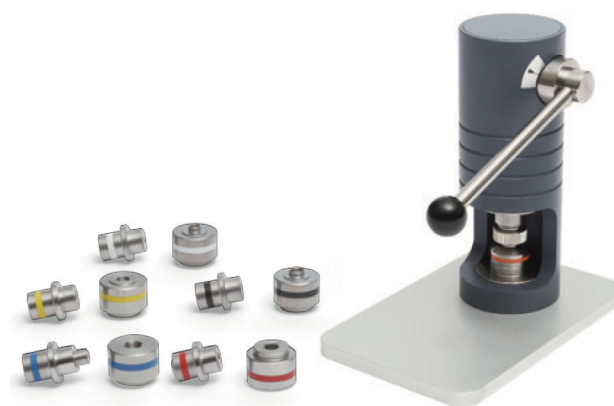

Ручной пресс SSP-10A

(P/N 200-64175)

Используется для уплотнения устойчивых к давлению 5 МПа тиглей из нержавеющей стали ⑨.



Адаптер для уплотнения устойчивых к давлению герметичных тиглей из нержавеющей стали

(P/N 222-01875-91)

Используется для уплотнения устойчивых к давлению 5 МПа тиглей из нержавеющей стали ⑨.



Тигли для образцов

1 Алюминиевые тигли

① 201-52943 Al тигли с крышками Ø 6 мм × 1,5 мм (50 шт./набор) *1

▶ Для автосамплера

② 346-66963-91 Al тигли с крышками Ø 6 мм × 3 мм (100 шт./набор) *2

346-66963-92 Al тигли без крышек Ø 6 мм × 3 мм (100 шт./набор)

▶ Для больших объёмов образца

Могут использоваться для автосамплера.

③ 201-57268-90 Al макротигли Ø 6 мм × 5 мм (50 шт./набор)

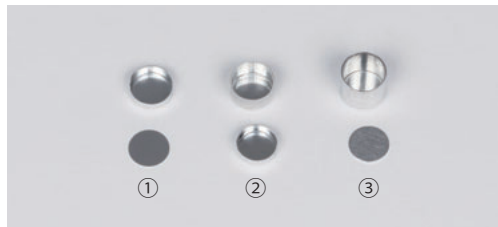

2 Тигли для работы при высоких температурах

Тигли для работы при высоких температурах поставляются без крышек. Могут использоваться для автосамплера.

▶ Платиновые тигли (макс. 1300 °C)

Деформированные Pt тигли можно выправить, используя приспособление для выпрямления вмятин на Pt тиглях (см. стр. 15).

④ 201-51976 Pt тигли Ø 6 мм × 2,5 мм (1 шт.)

⑤ 201-53843 Pt макротигли Ø 6 мм × 5 мм (1 шт.)

⑥ 201-56927 Pt крышки Ø 6 мм (1 шт.)

▶ Корундовые тигли (макс. 1500 °C)

Для образцов которые вступают в реакцию с платиной

⑦ 201-54321 тигли Ø 6 мм × 2,5 мм (1 шт.)

⑧ 201-54321-01 макротигли Ø 6 мм × 5 мм (1 шт.)

⑨ 222-13027-91 крышки Ø 6 мм (1 шт.)

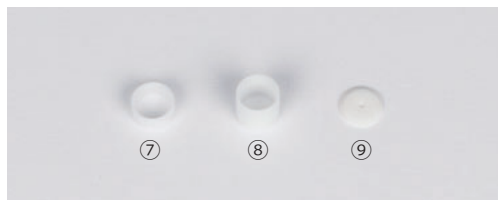

3 Герметичные тигли

Герметичные тигли можно использовать при максимальной температуре 300 °C и предельном давлении 0,3 МПа

⑩ 201-53090 Al герметичные тигли Ø 6 мм × 1,5 мм (50 шт./набор) *3

⑪ 222-13175-93 Al глубокие герметичные тигли Ø 6 мм × 2,3 мм (50 шт./набор) *3

⑫ 222-13175-94 Ag герметичные тигли Ø 6 мм × 2,3 мм (50 шт./набор) *4

▶ Для DSC автосамплера

⑬ 346-68518-91 Al герметичные тигли Ø 4,4 мм × 4 мм (100 шт./набор) *5

▶ Для DTG автосамплера

⑭ 346-68796-91 Al герметичные тигли Ø 6 мм × 4 мм (100 шт./набор) *6

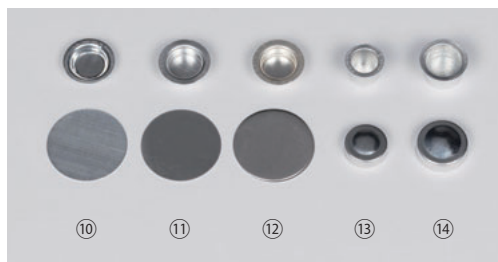

4 Тигли, устойчивые к давлению

Могут использоваться для автосамплера. Тигли можно использовать при предельном давлении 5 МПа или вплоть до максимальных температур (в зависимости от материала тигля).

▶ Максимальная температура 300 °C

⑮ 222-13073-91 Al тигли, устойчивые к давлению Ø 6 мм × 5 мм (50 шт./набор) *7

▶ Максимальная температура 500 °C

⑯ 222-02067-92 Тигли из нержавеющей стали (SUS), устойчивые к давлению Ø 6 мм × 5 мм (50 шт./набор) *8

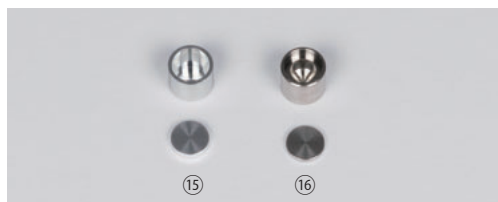

5 Другие тигли

Не могут использоваться в автосамплере. За дополнительной информацией обратитесь к представителю Shimadzu.

⑰ 201-53102-84 Ni тигли Ø 6 мм × 2 мм (50 шт./набор)

⑱ 201-58294-90 Cu тигли Ø 6 мм × 1,5 мм (50 шт./набор)

⑲ 201-54439 Кварцевые тигли Ø 6 мм × 2,5 мм (1 шт.)



Примечания

1–7: SSCP-1 в сочетании со специальными вкладками используется для опрессовки тиглей. См. предыдущую страницу.

8: Ручной пресс SSP-10A используется для уплотнения тиглей из нержавеющей стали. Дополнительно необходим адаптер (222-01875-91)

Приспособления для вырубki образца

Используются для вырубki образцов плёнок диаметром 5 мм для соответствия размерам используемых тиглей

► Форма для вырубki образца

(P/N: 222-13586-91)

Для ПЭТ плёнок толщиной от 50 до 300 мкм



► Пресс для вырубki образца

(P/N: 222-13740-91)

Для ПЭТ плёнок толщиной от 10 до 100 мкм



Приспособление для выпрямления вмятин на Pt тиглях

(P/N: 222-13881-91)

Используется для Pt тиглей с каталожными номерами 201-51976 и 201-53843.



Приспособление для зажима волокон

(P/N: 222-11237-91)

Используется для фиксации волокон при работе на TMA в режиме расширения.

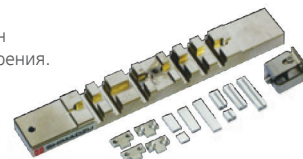

Стандартные образцы

P/N	Описание	Примечание
201-53537	Al порошок	Для DSC и DTG
222-02012-XX	Кварцевый стержень	Для TMA, $\phi 5 \times XX$ [мм]
222-02953-XX	Корундовый стержень	Для TMA, $\phi 5 \times XX$ [мм]
201-52724-01	Набор гирь	Для DTG и TGA 1, 2, 5, 10, 20, 50, 100, 200 [мг]

Требования к установке

Размеры

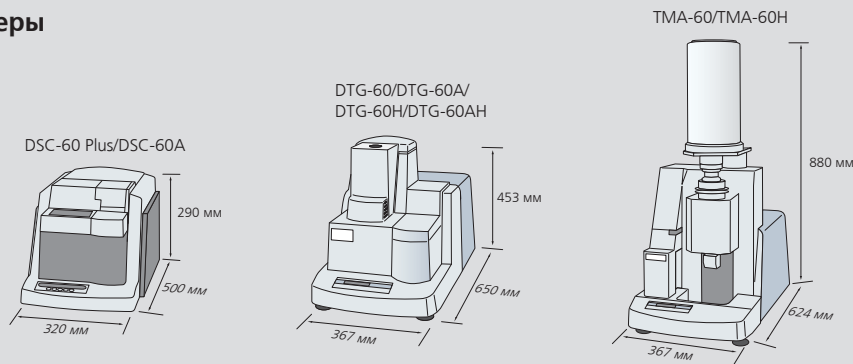

Аналитические весы

Для взвешивания образцов необходимы аналитические весы, обеспечивающие точность взвешивания до 0,01 мг.

Другое

Не устанавливайте прибор в местах, подверженных воздействию:

- прямых солнечных лучей
- сильных воздушных потоков (около кондиционеров, вентиляторов и т.д.)
- пыли
- вибрации
- резких перепадов температур

Газ

Газ для продувки (обычно используется воздух)

Резервуар для очистки воздуха или воздушный компрессор

Примечание: • Для анализа при низких температурах для DSC-60 Plus/60A Plus дополнительно требуется осушенный газ (азот или воздух)

- DTG-60/60A/60H/60AH поддерживают использование реакционного газа

- Резервуар, редуктор и регулятор расхода газа не входят в комплектацию и приобретаются дополнительно.

* Windows зарегистрированная марка корпорации Microsoft.



Shimadzu Corporation

www.shimadzu.com/an/

Для применения в исследовательских целях. Не для применения для целей диагностики.

Настоящий документ может содержать ссылки на продукты, которые недоступны в вашей стране. Пожалуйста, свяжитесь с нами, чтобы проверить наличие указанных продуктов в вашей стране.

Наименования компаний, продуктов и услуг, а также логотипы, используемые в данном документе, являются торговыми марками и фирменными наименованиями Shimadzu Corporation, ее дочерних или аффилированных компаний, независимо от того, используются они с символом торговой марки «ТМ» / «®» или нет. Сторонние торговые марки и фирменные наименования могут использоваться в настоящем документе для обозначения организаций или их продуктов / услуг. Shimadzu не предъявляет права собственности на какие-либо торговые марки и фирменные наименования кроме своих собственных.

Содержимое настоящего документа предоставляется по принципу «как есть» без гарантий любого рода и может быть изменено без предварительного уведомления. Shimadzu не несет никакой ответственности за любой ущерб, будь то прямой или косвенный, связанный с использованием данного документа.